

# 江苏省优质工程奖“扬子杯” 连云港地区申报项目公示

## 恒安花园项目（4#幕墙工程）

### 一、工程概况及工程特点

恒安花园项目位于连云港海州区海连东路38号，北临海连东路，西临郁州南路。地下二层，塔楼二十一层，项目总建筑面积为28450平方米。3号楼裙房3层，塔楼4-21层为单元体幕墙，面积约为18000平方米。

工程由连云港房政置业有限公司投资开发，上海华东房产设计院有限公司设计，连云港市锐城建设工程有限公司总承包，玻璃幕墙项目由江苏博衍建设工程有限公司施工，连云港市科力建设监理有限公司监理。



幕墙工程于2022年1月开工，于2022年9月完成五方验收。

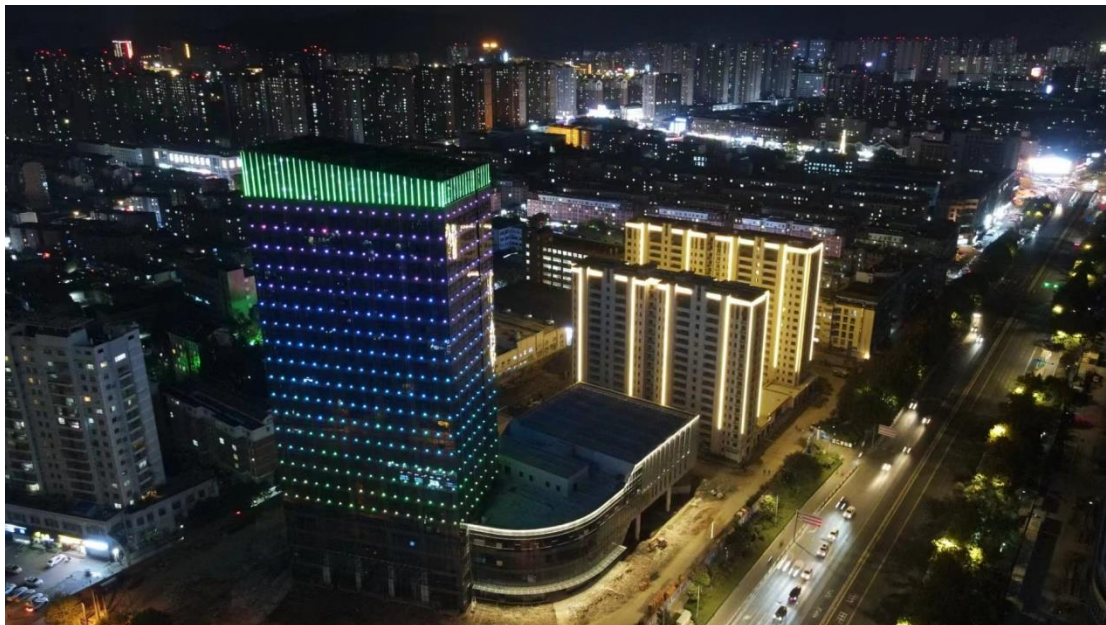

## 二、项目亮点

1、工程采用单元式幕墙，单元板块与主体结构之间采用铝合金挂件与钢构件相结合的活动连接方式，通过三维调整消除主体结构施工误差的不利影响，能够保证单元板块的安装精度。



2、采用横滑型系统设计，具有较高的层间变位能力，抗震性能较高。

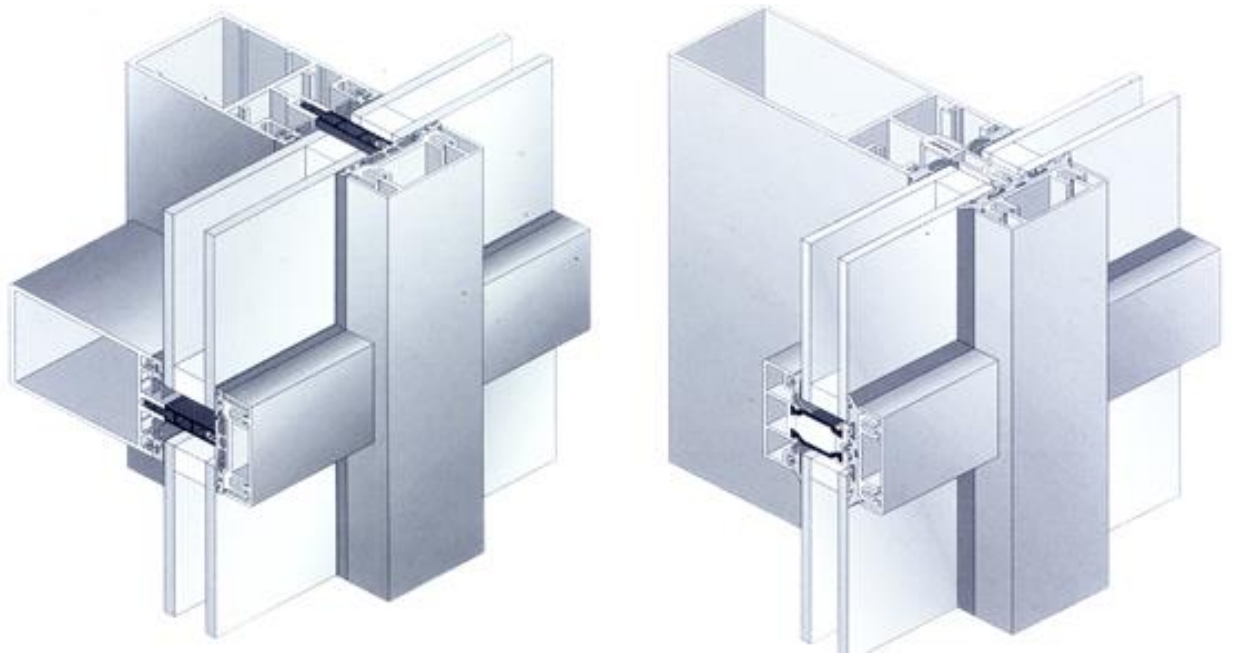

3、采用分层排水系统，具有较强的排水能力和较高的水密

性。

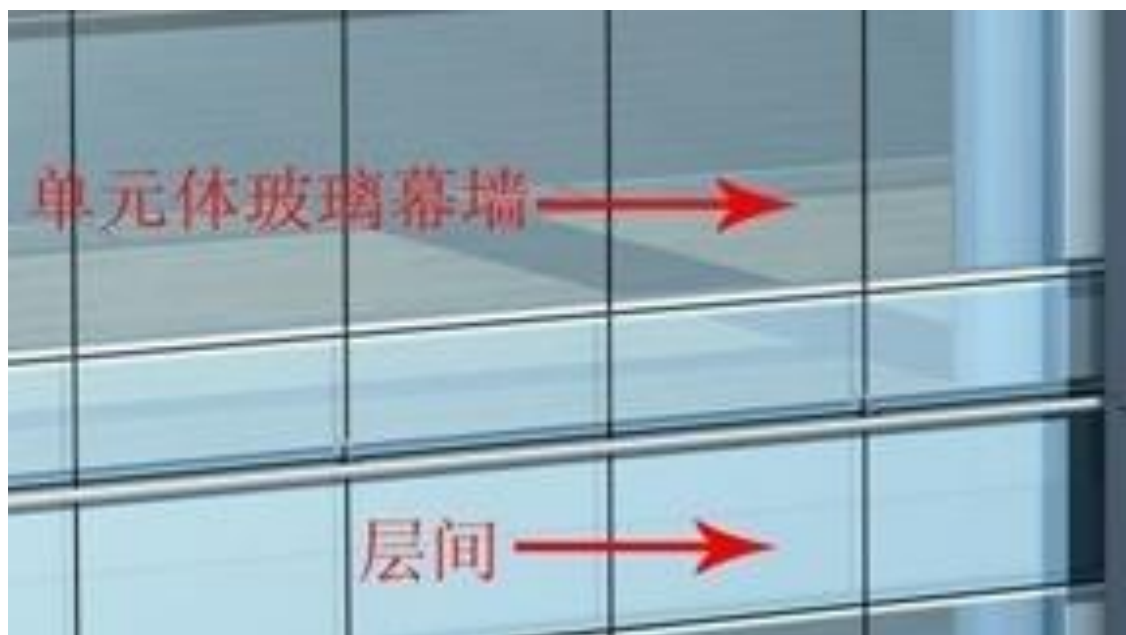

4、特殊设计的集水槽，具有接水、导向、定位等多种功能。

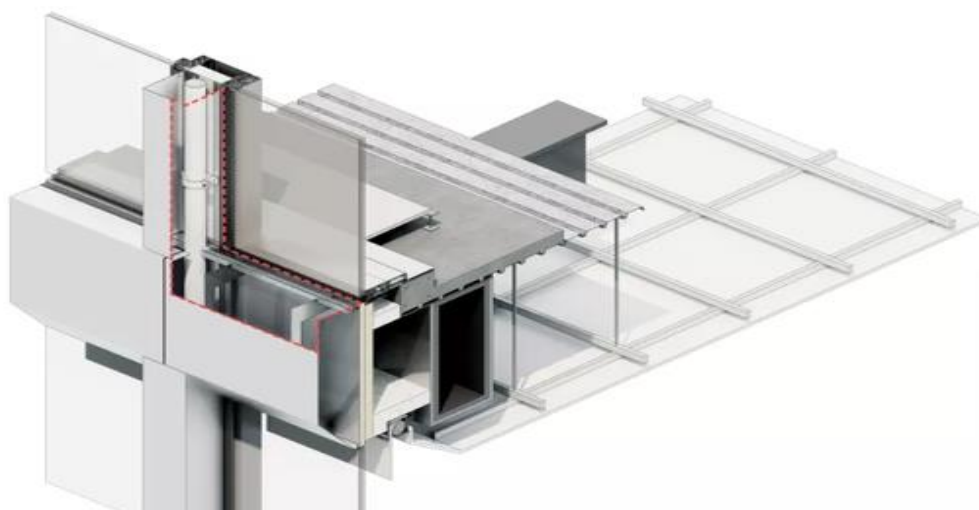

5、立柱、横梁的公母料采用闭口铝合金型材，具有较强的抗弯曲及抗扭能力，能满足大分格幕墙的需要。

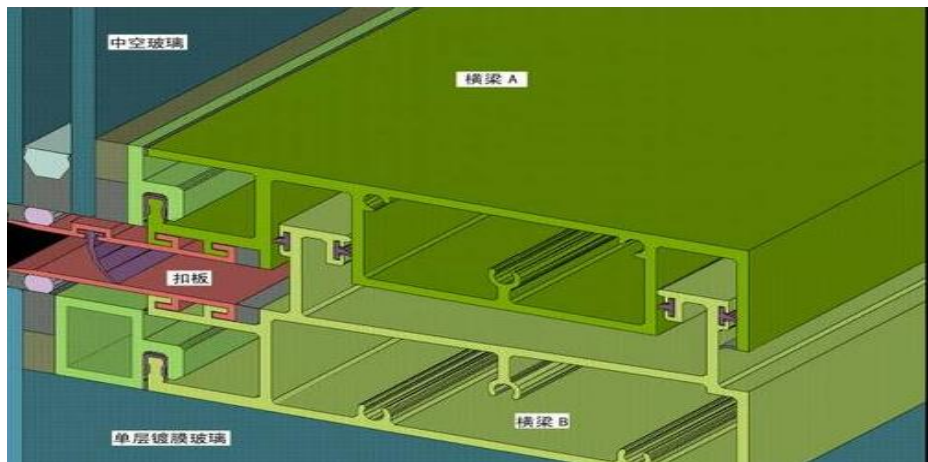

6、立柱、横梁公母料之间采用多层三元乙丙胶条进行防水，安装方便，密封性能较好；



7、需要与硅酮结构胶粘接的铝合金型材采用分离式设计，保证硅酮结构胶直接粘接到铝合金阳极氧化表面上。

8、采用邵氏硬度为 85 的硬氯丁橡胶作为主要隔热材料，在满足一般隔热的情况下具有成本较低的特点。

9、室内采用邵氏硬度为  $60\pm 5$  度的三元乙丙胶条采取穿条式干法密封，室外采用邵氏硬度为  $60\pm 5$  度的三元乙丙胶条采取塞压式（或穿条式）干法密封，并且在板块四周与铝合金型材相接触处采用湿法密封，具有较高的密封性能，方便施工。

10、开启扇上采用上部吊挂，防脱、防噪音设计，在提高开启扇安全度的同时，保证开启灵活、轻松。



11、开启扇采用 1mm 厚隔热胶条进行断热设计，具有较高的隔热性能。

12、铝合金压板与立柱、横梁之间采 M6\*30 的不锈钢连接，可以承受较多的荷载，特别适用于尺寸较大的工程项目。

### 三、项目成就

恒安花园 3、4 号楼玻璃幕墙工程通过实行“明确目标精施工,科学管理创精品”的管理思路,使幕墙安装工程在管理流程、技术应用、质量措施、成品保护等各个环节达到了较高水准,工程质量在连云港地区处于领先水平。

工程获得省住房和城乡建设厅二星级绿色建筑设计标识证书,2021 年,3#、4#楼荣获连云港市住房和城乡建设局“市优质结构工程”称号,外墙玻璃幕墙工程 2023 年被评为市“玉女峰杯”优质工程奖,2019 年度被连云港市住房和城乡建设局评为标准化文明示范工地,同年被江苏省住房和城乡建设厅评为省级建筑施工标准化星级工地。受到了业主、设计、监理等单位一致好评。

# 江苏省优质工程奖“扬子杯” 连云港地区申报项目公示

世纪凤凰城 C1#、C3#、C5#楼项目信息

## 一、项目概况

连云港世纪凤凰城 C1#、C3#、C5#楼位于连云港市海州区通灌南路东、规划经二路西侧，秦东门大街北、规划红砂路南侧地块。工程为 34 层高层住宅，地下 2 层，剪力墙结构，建筑面积为 88863.6 m<sup>2</sup>，采用钻孔灌注桩筏板基础，室内为白色乳胶漆墙面、瓷砖墙面，涂料、石膏板顶棚，外装饰采用干挂石材、真石漆，地下室防水等级二级（种植顶板一级），屋面防水等级为 I 级，两道防水设防，采用 1.5+1.5 厚红芯分子粘（自粘）高分子防水卷材。建筑安全等级：二级；建筑抗震设防烈度：7 度；建筑使用年限：50 年。

工程由连云港兴房置业有限公司投资建设，江苏南京地质工程勘察院勘察，连云港市建筑设计研究院有限责任公司设计，江苏农垦工程建设监理有限公司监理，通州建总集团有限公司承建。

工程于 2017 年 3 月 3 日开工，2020 年 6 月 11 日竣工。



## 二、项目亮点

### 1、设计先进合理、新颖

工程整个小区布局合理新颖，容积率、绿化率适宜，楼距大，小区中心大面积绿化和园林景观的有机组合，使小区处在充满大自然的绿色环境中，建筑外观线条流畅、协调，色调端庄典雅，使外立面形式新颖别致，丰富了立面造型，起到改善小区环境的作用，充分体现了设计上的人性化和现代生活理念，堪称连云港市区住宅工程中的佼佼者。



### 2、地下车库金刚砂地面，色泽鲜明，表面平整，平整度偏



差小于 1mm。



3、楼梯斜段板底边的滴水线与楼梯梁底滴水线贯通交圈，

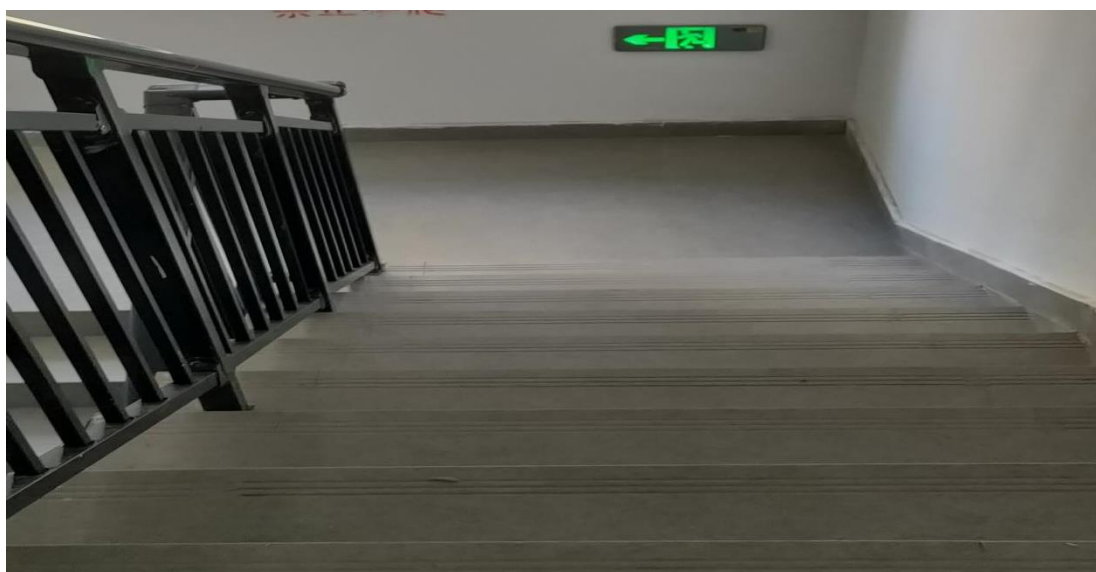

显得更加美观、顺眼，提高了观感效果，更具实用功能；踏步粉刷规整，高度、宽度尺寸精确一致，线形笔直挺括，棱角清晰、分明，彰显了操作手艺的深厚底蕴。

4、外墙真石漆表面平整、洁净，分隔缝整齐规范合理，颜色与周围环境相相协调，装饰腰线的细部处理细腻、到位，线形挺直、棱角分明，操作手艺精湛。



5、电梯厅墙面装饰板饰面清洁无色差、缝口横平竖直、嵌缝宽度深浅一致掌握得当、密实平直，地面铺贴平整、缝格清晰、接缝严密、均匀平顺、周边顺直，板块表面洁净、色泽一致、无磨痕、无缺楞翘角和裂纹、无破损掉角现象。



6、屋面坡度规范、排水顺畅、分仓缝整齐美观。刚性混凝土保护层平整无裂缝，分格缝上下贯通；屋面避雷接地系统安装规范，引下线标识清楚。



7、管道安装：给排水、电气等管道横平竖直、排列整齐有序、布局美观，管道类别标识醒

目、方向标志分明，坡度符合设计要求。消防系统安装牢靠，管道走向合理；支架结构正确，埋设平整牢固，排列整齐，布置均匀、美观，与管子接触紧密。

### 8、创新技术应用

工程于 2020 年获江苏省建筑业新技术应用示范工程。其中运用了住建部十项新技术（2017 版）的 7 大项 22 小项，及江苏省推广的建筑业+项新技术（2018 版）中的 3 大项 4 小项。

### 三、项目成效

工程先后获二零一七年度江苏省建筑施工标准化星级工地；二零一八年二星级绿色建筑设计标识证书；二零二零年江苏省建筑业新技术应用示范工程证书；二零一九年度世纪凤凰城项目工程，荣获“市优质结构工程”称号。二零二一年度世纪凤凰城(B1#-B3#、B5#-B9#、B11#、B15#、B17#、幼儿园、1#商业、2#商业、C1#、C3#、C7#及裙房、4#商业、4#-6#配电房及地下室二区)一期一标段工程，荣获连云港市“玉女峰杯”优质工程称号；二零二一年度世纪凤凰城(A1#-A3#、A5#-A7#、B10#、B12#、B16#、B18#-B20#、C2#、C5#、C6#、地下室一区及地下室二区)二期二标段工程，荣获连云港市“玉女峰杯”优质工程称号。

# 江苏省优质工程奖“扬子杯” 连云港地区申报项目公示

连云港市苍梧家苑项目

## 一、工程概况

连云港市苍梧家苑工程位于连云港海州区花果山大道西侧，青峰路北侧、银杏路东侧。由连云港市苍梧房地产开发有限公司开发，连云港市建筑计院有限公司设计，连云港科力建设监理有限公司监理，连云港锐城建设工程有限公司施工。

开工时间：2017年6月5日，竣工时间：2021年8月20日。

工程采用框架剪力墙结构，1#~22#楼共计20栋多层，包含南区地下停车库一个，1#、2#栋为4层商业，3#楼为3层幼儿园，5#楼为3层商务酒店，6#楼为5层住宅，7#~13#为4+1F住宅，15#~22#为6+1F住宅。工程建筑总面积为：149883.9 m<sup>2</sup>。



## 二、项目亮点

### 1、构造柱在外墙采用无架眼施工工艺

在主体结构构造柱中采用无架眼支模施工装置，可有效解决二次结构无架眼施工混凝土浇筑时易发生变形、断裂，造成跑模、涨模现象，造成外墙渗水的问题，其技术方案是：柱体两侧的墙体上均布有水平的 PVC 管，螺栓穿装在 PVC 管内，两端伸出 PVC 管，PVC 管两端的螺栓上装有模板，模板外侧在螺栓上装有螺母，螺母将螺栓左、右两侧竖直的方木和上、下两侧水平的钢管固定在两模板的外侧面上，构成对拉的模板固定结构，操作方便，安全可靠，省时省力，成本低，可循环利用，有效的解决了传统砖混结构构造柱无架眼支模工。



### 2、框架柱、梁接点定型模板工艺

梁、柱、板接头处采用组合式小钢模板与异形角模板支设，模板缝处放置海绵条。异形角模板根据实际情况进行定制。

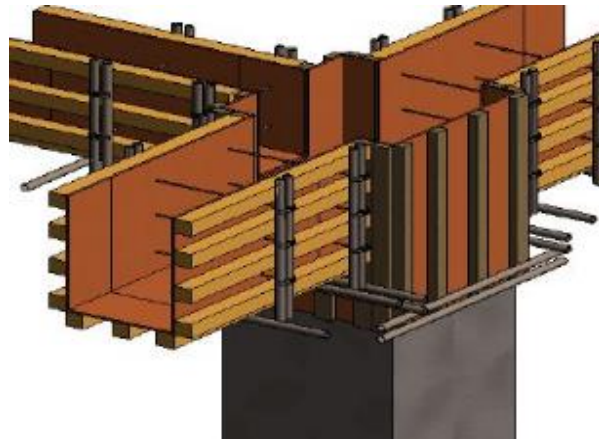

### 3、海绵条在模板工程中应用工艺



### 4、填充墙顶部斜砖做法

待下部填充墙沉降 14 天后，开始用斜砌法开始砌筑填充墙顶砖。首先在墙体端部或构造柱处，采用 150mm 高、与填充墙厚度同宽、50mm 边长的直角三角形预制混凝土块进行砌筑。



## 5、楼梯踏步阳脚保护技术

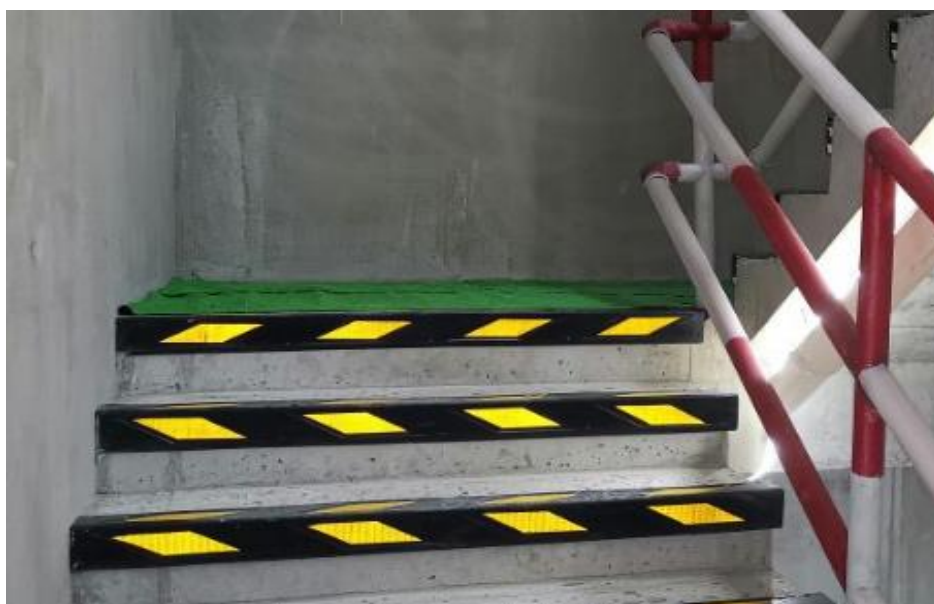

## 6、窗框止水坎企口工艺



## 7、BIM 技术应用

施工阶段：**BIM** 为施工过程提供了多项支持，包括施工进度计划、施工模拟、资源管理和物流规划等。它还可以用于施工现场的数字化管理和协调。



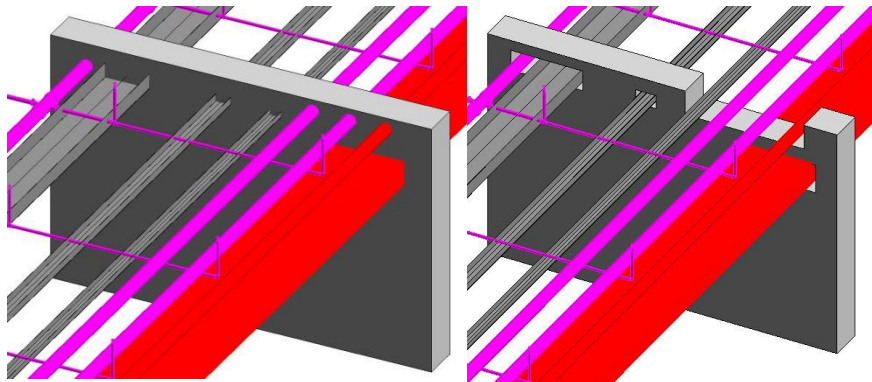

机电安装深化前

深化后

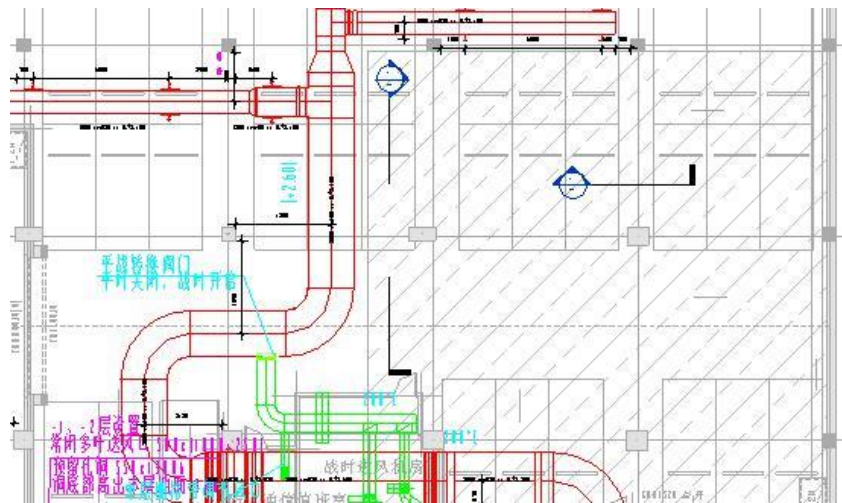

现场降板区域管线深化调整

工程量清单与成本估算：通过 BIM 模型，可以自动生成准确的工程量清单，包括各种构件数量和材料用量。这对于成本估算和预算编制非常有价值。

### 三、项目成就

工程获江苏住房和城乡建设厅二星级绿色建筑标识证书，5#、6#、8#、9#、10#、13#、20#、21#楼项目工程荣获连云港市住房和城乡建设局“市优质结构工程”称号，2017 年度被连云港市住房和城乡建设局评为标准化文明示范工地，次年被江苏省住房和城乡建设厅评为省级建筑施工标准化星级工地，施工期

间苍梧家苑南标段项目部 QC 小组发布的《确保外墙干挂花岗石质量的 QC 实践》成功荣获 2017 年度连云港市建筑业企业优秀 QC 小组活动成果优秀奖,《提高二次结构中构造柱的施工质量》获得三等奖。工程自交付以来,各系统功能正常未发现质量问题和隐患,符合设计要求,满中使用功能,深受业主好评。

